

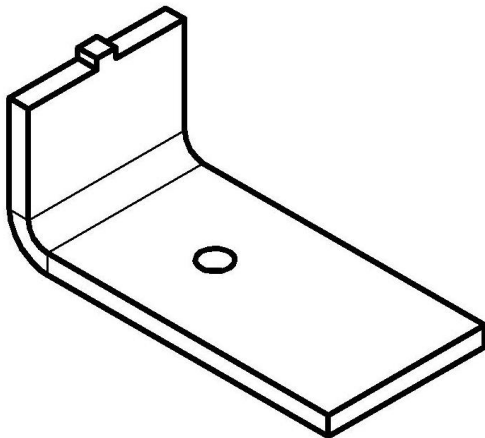

**ПРИЖИМ УГЛОВОЙ  
ПУ-тип 1**



**Прижим угловой ПУ-тип 1** (прижим) предназначен для крепления швеллера перфорированного ШП-тип 1 к несущим конструкциям.

Прижим имеет исполнения в зависимости от высоты и материала прижима - нержавеющая сталь или оцинкованная сталь.

Во избежание коррозии при эксплуатации выбор материала прижима производить согласно ГОСТ 9.005-72.

Габаритные размеры не более 66xHx135 мм, где  
H-высота прижима в мм: 35, 40, 45 ... 165  
Масса от 0,75 до 1,4 кг в зависимости от высоты  
Цвет – RAL 7035

КОМПЛЕКТ ПОСТАВКИ	
Прижим угловой ПУ-тип 1	1 шт.
Болт М10xL, где L - длина болта в зависимости от высоты прижима	1 шт.
Гайка М10	2 шт.
Шайба 10	2 шт.

**ОБОЗНАЧЕНИЕ**

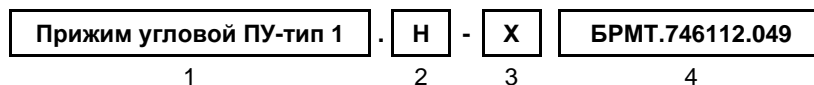

Поле	Описание
<b>1</b>	Наименование
<b>2</b>	Н – высота прижима в мм: 35, 40, 45 ... 165

Поле	Описание
<b>3</b>	Материал прижима: <b>НЕРЖ</b> - нержавеющая сталь <b>ОЦ</b> - оцинкованная сталь
<b>4</b>	Обозначение

Примеры записи в документации и при заказе	Описание
<b>Прижим угловой ПУ-тип 1.55-ОЦ БРМТ.746112.049</b>	Прижим угловой из оцинкованной стали с полимерным покрытием, высота прижима - 55 мм.
<b>Прижим угловой ПУ-тип 1.105-НЕРЖ БРМТ.746112.049</b>	Прижим угловой из нержавеющей стали с полимерным покрытием, высота прижима - 105 мм.

ОБЩИЙ ВИД, ГАБАРИТНЫЕ И УСТАНОВОЧНЫЕ РАЗМЕРЫ

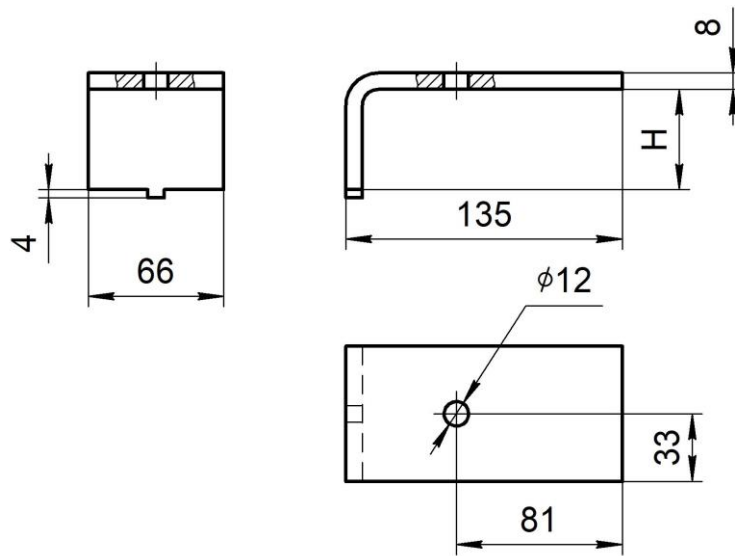

ПРИМЕР КРЕПЛЕНИЯ ПРИЖИМАМИ КРОНШТЕЙНА КВ-8М НА ДВУХТАВРОВОЙ БАЛКЕ

